



RFN31842EI

Combiné intégrable No Frost, 178 cm
Fixation de la porte par pantographe
Style Exclusive

Système auto-apprentissage pour économiser l'énergie et conserver les aliments : Adaptive Temperature Control™, **Distribution rapide et distribution et homogène de l'air frais :** Brasseur Cool Flow+, **Maintient optimal de l'humidité :** Contrôle d'humidité, **Efficacité énergétique et congélation sans givre :** Congélation sans givre NoFrost, **Fonction après achat :** Super cool et Super Congelation, **Températures individuelles pour les tiroirs fraîcheur :** Système Dura Fresh, **Accessoires en bois véritable :** Plateau petit-déjeuner, porte-bouteille et multi-box



Performance de refroidissement et de conservation

- No Frost - élimine l'accumulation de glace dans le compartiment congélateur
- Fonction Super Cool et Super Freeze pour un refroidissement et une congélation rapides
- Système Cool Flow : circulation continue de l'air froid dans tout le réfrigérateur
- Contrôle adaptatif de la température - garde les aliments frais jusqu'à 20 % plus longtemps
- Bac à légumes - avec régulateur d'humidité
- Tiroirs Dura Fresh avec microclimats séparés pour un stockage optimal des fruits et légumes et du poisson et de la viande

Clayettes, Tiroirs et accessoires

- 1 Tiroir Dura Fresh à glissières pour viande et poisson
- 1 tiroir Dura Fresh sur glissières pour fruits et légumes
- 3 clayettes en verre réglables en hauteur
- 2 balconnets en verre réglables en hauteur
- 1 plateau en bois pour petits récipients
- 1 porte bouteille en bois
- 3 tiroirs de congélateur à fermeture amortie

Panneau de commande et éclairage

- Double éclairage LED latéral
- Bande de commande tactile
- Circuit séparé de réglage de température partie réfrigérateur et congélateur
- Alarme porte ouverte / Alarme haute température

Installation

- Porte réversible et fermeture douce
- Pieds réglables

Dimension

- Appareil (H x L x P) : 1772 x 555 x 545 mm
- Niche (H x L x P) : 1775-1780 x 560-570 x min 560 mm

Données techniques

- Volume utile réfrigérateur : 160 litres
- Volume utile congélateur : 69 litres
- Câble électrique : 3 m
- Voltage: 220-240 V
- Fréquence: 50 Hz
- Classe énergétique : D
- Consommation annuelle : 203 kwh
- Niveau sonore : 37 dB(A)
- Classe climatique : SN-T 10 - 43 °C
- Autonomie : 13 h
- Pouvoir de congélation : 5 kg / 24 h

Installation

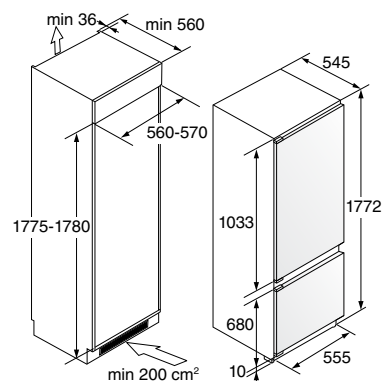

Dimensions de l'appareil et d'encastrement