



LMN180 NOIRE

Plinthe couleur inox en option
ref : 92040592



INOX EAN : 3260449038089
NOIRE EAN : 3260449045964

Petite et discrète, la cave studio 18 bouteilles s'adapte en toute facilité aux cuisines nécessitant une fonctionnalité d'accès optimale.

CARACTÉRISTIQUES GÉNÉRALES

- Type : Encastrable
- Porte réversible avec entourage Inox
- Poignée Inox
- Verre traité anti-UV
- 5 clayettes bois avec fronton Inox + 1 demie
- Clayettes coulissantes
- 4 pieds réglables sur 3 cm de hauteur

- Gestion électronique des températures avec affichage LED
- Eclairage intérieur LED Bleue

- Mise en température
- 18 bouteilles
- +5°C - +18°C

CARACTÉRISTIQUES TECHNIQUES

- Volume Utile : 56 L
- Poids Brut / Net : 32 kg / 28 kg
- Classe climatique : N (+16°C à +32°C)
- Consommation électrique : 140 kWh/an
- Niveau sonore : 43 dB(A)
- Froid ventilé
- Système anti-vibration



Emballé (HxLxP) : 860 x 340 x 630 mm
Déballé (HxLxP) : 820 x 295 x 571 mm

*chargement maximum

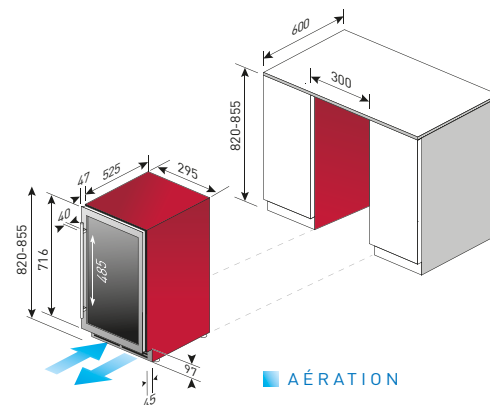

■ AÉRATION

Dimensions en mm

Le Chai