

# avintage●●●

## Gamme intégrable

### Cave de service mono compartiment

**22 bouteilles\***

**AV22XI**

- 
- *Installation : intégrable*
  - *Système de froid : compresseur (froid brassé)*
  - *Amplitude de fonctionnement : 5-20°C*
  - *Carrosserie en tôle coloris noir*
  - *Revêtement intérieur PVC coloris noir*
  - *1 porte réversible vitrée, triple vitrage marron en verre trempé traité anti-UV, cadre inox*
  - *Régulation électronique*
  - *3 Clayettes en bois semi-coulissantes, fronton métal*



- Performance énergétique optimisée : **classe A**
- **Alarmes** de porte et de température

# avintage

## Référence : AV22XI

- **Température ambiante requise :**  
16°-32°C
- **Principaux équipements :**  
Eclairage LED blanc avec interrupteur  
Système anti-vibration  
Thermomètre à affichage électronique (blanc)
- **Caractéristiques techniques :**  
Voltage : 220-240 V  
Puissance : 70 W  
Consommation électrique annuelle : 139 kWh  
Classe énergétique : A  
Classe climatique : N  
Niveau sonore : 43 dB
- **Données logistiques :**

Dimension UVC (L x P x H cm) :

Emballé : 64x64x51  
Déballé : 59x54x45.50

Poids UVC (Kg) :

Brut : 31,00  
Net : 27,00

Dimensions de palette (cm) : 0

Camion complet (UVC) : 180

Container (UVC) :

20' : 108  
40' : 216  
40' HC : 270

Gencod UVC : 3595320104486

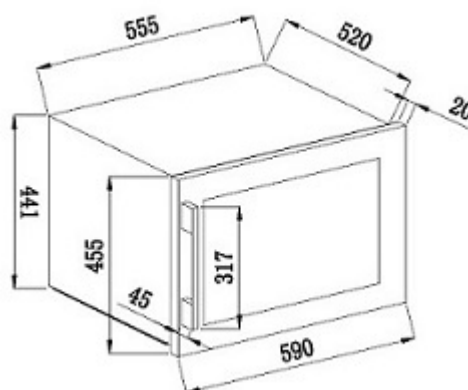
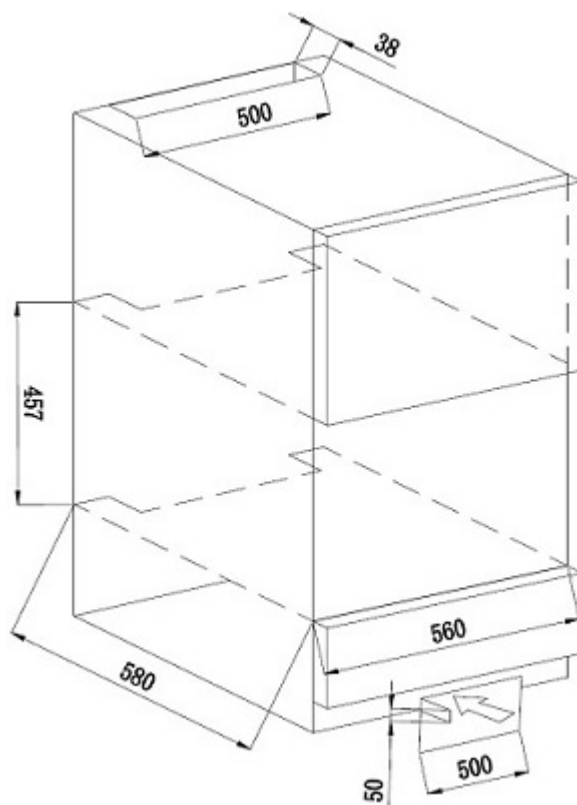

Photos non contractuelles

\* Capacité définie à titre indicatif avec des bouteilles de 75cl type Bordeaux tradition. L'ajout de clayettes réduit considérablement la capacité de stockage.